

SKRUV

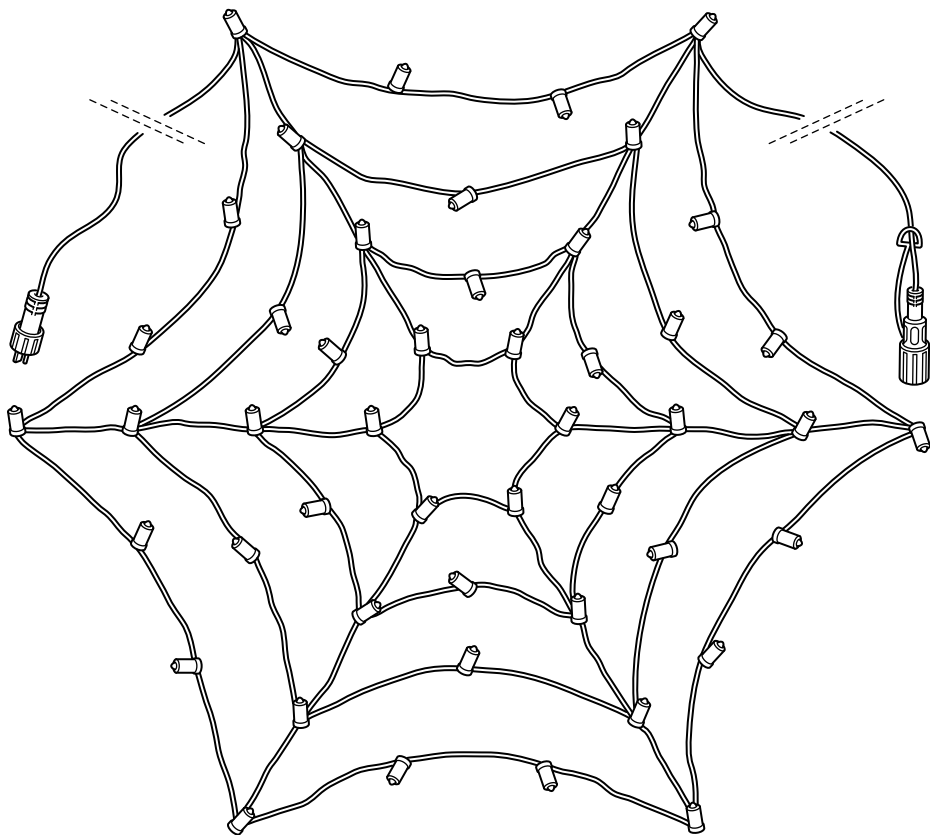



ENGLISH

For INDOOR & OUTDOOR USE!

WARNING!

Do not connect the chain to the supply while it is in the packing. The connecting cable can not be repaired or replaced. If the cable is damaged the entire fitting must be discarded.

NON-REPLACEABLE BULB.

CAUTION! Strangulation hazard.
Hang out of reach of young children.

ONLY USE A SAFETY TRANSFORMER AS SUPPLY FOR THE PRODUCT.

DEUTSCH

Für DRINNEN und DRAUSSEN GEEIGNET.
ACHTUNG!

Die Kette darf nicht ans Stromnetz angeschlossen werden, solange sie noch in der Verpackung ist. Das Anschlusskabel kann nicht repariert oder ausgetauscht werden. Wenn das Kabel beschädigt ist, muss das komplette Produkt entsorgt werden.
LEUCHTMITTEL NICHT AUSTAUSCHBAR.

VORSICHT! Strangulierungsgefahr.
Außer Reichweite von Kleinkindern platzieren.

IN VERBINDUNG MIT DEM PRODUKT NUR EINEN SICHERHEITSTRANSFORMATOR BENUTZEN.

FRANÇAIS

Pour une utilisation INTERIEURE et EXTERIEURE !

MISE EN GARDE !

Ne pas brancher la guirlande au courant électrique tant qu'elle se trouve encore dans son emballage. Le câble d'alimentation ne peut être réparé ou remplacé. Si le câble est endommagé, la guirlande doit être détruite.

L'AMPOULE NE PEUT PAS ÊTRE REMPLACÉE.

ATTENTION ! Risque d'étranglement.
A accrocher hors de portée des jeunes enfants.

UTILISER EXCLUSIVEMENT UN TRANSFORMATEUR DE SÉCURITÉ POUR L'ALIMENTATION ÉLECTRIQUE DE CE PRODUIT.

NEDERLANDS

**VOOR GEBRUIK BINNEN en BUITEN!
WAARSCHUWING!**

Het verlichtingssnoer mag niet worden aangesloten op het lichtnet wanneer het nog in de verpakking zit. Het aansluitsnoer kan niet worden gerepareerd of vervangen. Als het snoer beschadigd is, moet de hele armatuur worden vernietigd.

DE LICHTBRON KAN NIET WORDEN VERVANGEN.

N.B Verstikkingsgevaar.
Buiten bereik van kleine kinderen plaatsen.

GEBRUIK VOOR DIT PRODUCT UITSLUITEND EEN VEILIGHEIDSTRANSFORMATOR ALS STROOMBRON.

**DANSK**

TIL INDENDØRS OG UDENDØRS BRUG!
ADVARSEL!

Forbind ikke kæden til lysnettet, når den ligger i emballagen. Forbindelseskablet kan ikke repareres eller erstattes. Hvis kablet er beskadiget, skal hele kæden kasseres.

PÆREN KAN IKKE UDSKIFTES.

FORSIGTIG! Risiko for kvælning.
Ophænges utilgængeligt for børn.

BRUG KUN EN SIKKERHEDSTRANSFORMER SOM STRØMFORSYNING TIL PRODUKTET.

ÍSLENSKA

Til notkunar INNANDYRA OG UTANDYRA!
VARÚÐ!

Tengið ljósín ekki við rafmagn á meðan þau eru enn í umbúðunum. Ekki er hægt að gera við eða skipta um framlengingarsnúruna. Ef snúran er skemmd þarf að farga allri einingunni. EKKI ER HÆGT AÐ SKIPTA UM LJÓSAPERU.

VARÚÐ! Hengingarhætta.
Hengið þar sem börn ná ekki til.

NOTIÐ EINGÖNGU STRAUMBREYTI MEÐ ÖRYGGI TIL AÐ STINGA ÞESSARI VÖRU Í SAMBAND.

NORSK

FOR INNENDØRS OG UTENDØRS BRUK.
ADVARSEL:

Lysslyngen må ikke kobles til elnettet mens den ligger i emballasjen. Strømledningen må ikke repareres eller skiftes ut. Dersom ledningen er skadet må hele belysningen kastes. Lyspærene kan ikke skiftes.

ADVARSEL! Kvelningsfare.
Må henges opp utenfor rekkevidde for barn.

BRUK KUN EN SIKKERHETSTRANSFORMATOR SOM STRØMKILDE TIL PRODUKTET.

SUOMI

SISÄ- JA ULKOKÄYTTÖÖN
VAROITUS:

Tuotetta ei saa liittää sähköverkkoon sen ollessa pakkauksessa. Liitosjohtoa ei voi korjata tai vaihtaa. Jos johto vahingoittuu, tuotetta ei saa enää käyttää.

LAMPPIJAA EI VOI VAIHTAA.

VAROITUS: Kuristumisvaara.
Ripustettava lasten ulottumattomiin.

KÄYTÄ AINA TURVAMUUNTAJAA KYTKIESÄSI LAITTEEN SÄHKÖVERKKOON.



SVENSKA

För INOM- och UTMOMHUSBRUK!
VARNING!

Anslut inte ljusslingan till strömkällan medan den är kvar i förpackningen. Anslutningssladden kan inte repareras eller ersättas. Om sladden är skadad måste hela armaturen kasseras.
LJUSKÄLLAN ÄR INTE UTBYTBAR.

OBS! Strypningsrisk.
Placera utom räckhåll för små barn.

ANVÄND ENBART EN SÄKERHETSTRANSFORMATOR SOM STRÖMKÄLLA TILL PRODUKTEN.

ČESKY

Na VNITŘNÍ I VENKOVNÍ POUŽITÍ!
UPOZORNĚNÍ!

Nezapojte do elektrické sítě, pokud je výrobek ještě zabalený! Napájecí kabel nemůžete opravit ani nahradit. V případě poškození kabelu je potřeba celé zařízení vyřadit.

ŽÁROVKU NELZE VYMĚNIT.

POZOR! Riziko uškrcení.
Udržujte mimo dosah dětí.

NA PŘÍVOD ELEKTRICKÉ ENERGIE POUŽÍVEJTE VÝHRADNĚ BEZPEČNÝ TRANSFORMÁTOR.

ESPAÑOL

PARA INTERIOR Y EXTERIOR.
¡ATENCIÓN!

No conectes la iluminación a la corriente eléctrica, mientras esté en el paquete. El cable de conexión no se puede reparar ni reemplazar. Cuando el cable esté dañado, se debe descartar toda la iluminación.
LA BOMBILLA NO ES RECAMBIABLE.

¡ADVERTENCIA! Riesgo de estrangulamiento.
Cuégalo fuera del alcance de tus hijos.

UTILIZA EXCLUSIVAMENTE UN TRANSFORMADOR DE SEGURIDAD PARA LA ALIMENTACIÓN ELÉCTRICA DE ESTE PRODUCTO.

ITALIANO

PER INTERNI ED ESTERNI.
AVVERTENZA!

Non collegare l'illuminazione alla corrente elettrica quando è ancora nella confezione. Il cavo di collegamento non può essere riparato o sostituito. Se il cavo è danneggiato, l'intera illuminazione deve essere eliminata.

LA LAMPADINA NON PUÒ ESSERE SOSTITUITA.

AVVERTENZA! Rischio di strangolamento. Appendila fuori dalla portata dei bambini.

USA ESCLUSIVAMENTE UN TRASFORMATORE DI SICUREZZA PER L'ALIMENTAZIONE ELETTRICA DI QUESTO PRODOTTO.

**MAGYAR**

BELTÉRI ÉS KÜLTÉRI HASZNÁLATRA!
FIGYELEM!

Ne helyezd áram alá az izzósort, amíg az a csomagolásában van! A vezetéket tilos megjavítani vagy kicserélni. Amennyiben a vezeték megsérült, az egész szerelvényt ki kell dobni.

AZ IZZÓKAT NEM LEHET CSERÉLNI.

FIGYELEM! Fulladásveszély.
Kisgyermekektől távol tartandó!

KIZÁRÓLAG A TERMÉKHEZ CSOMAGOLT
TRANSZFORMÁTORT SZABAD A TERMÉK-
HEZ HASZNÁLNI!

POLSKI

Do użytku WEWNAŹRZ i NA ZEWNĄRZ
POMIESZCZENI!#
OSTRZEŻENIE!

Nie podłączaj łańcucha do zasilania, kiedy łańcuch znajduje się w opakowaniu. Przewodu łączącego nie można naprawiać ani wymieniać. Jeżeli przewód zostanie uszkodzony, należy wyrzucić całą instalację.
NIEWYMIENNA ŻARÓWKA.

UWAGA! Niebezpieczeństwo uduszenia.
Zawieś w miejscu niedostępnym dla małych dzieci.

UŻYWAJ WYŁĄCZNIE BEZPIECZNEGO
ZASILACZA DOSTARCZONEGO WRAZ Z
PRODUKTEM.

EESTI

Siseruumides ja väljas kasutamiseks!
HOIATUS!

Ärge ühendage toodet siis, kui see on pakendis. Ühenduskaablit ei ole võimalik parandada või asendada. Kui kaabel on kahjustatud tuleb hävitada.
Mitte vahetatavad lambipirnid.

ETTEVAATUST! Kägistamise oht.
Hoidke lastele kättesaamatus kohas.

Kasutage ainult toodet, mis on varustatud ohutustrafoga.

LATVIEŠU

PAREDŽĒTS LIETOŠANAI TELPĀS UN
ĀRPUS TĀM!
BRĪDINĀJUMS!

Nepieslēdziet ierīci strāvas avotam, kamēr tā ir iepakojumā. Šīs ierīces vadu vai kabeli nav iespējams nomainīt - ja vads/ kabelis ir bojāts, ierīci nedrīkst lietot.
SPULDZE NAV NOMAINĀMA.

BRĪDINĀJUMS! Nožņaugšanās risks.
Pakarināt maziem bērniem nepieejamā vietā.

LIETOJIET TIKAI AR ATBILSTOŠU
TRANSFORMĀTORU.



LIETUVIŲ

Skirta naudoti VIDUJE ir LAUKE!

ĮSPĖJIMAS!

Prieš jungdami į elektros tinklą būtinai išimkite gaminį iš pakuotės. Maitinimo laidas neremontuojamas ir nekeičiamas. Jei jis pažeistas, gaminį reikia išmesti. LEMPUTĖ NEKEIČIAMA.

DĖMESIO! Pavojus uždusti.

Kabinkite vaikams nepasiekiamoje vietoje.

NAUDOTI TIK SU PRIDEDAMU APSAUGINIU TRANSFORMATORIUMI.

PORTUGUÊS

Para utilização no INTERIOR e EXTERIOR!
ATENÇÃO!

Não ligar a corrente à eletricidade enquanto o produto estiver na embalagem. O cabo de ligação não pode ser reparado nem substituído. Caso o cabo esteja danificado, todo o conjunto ficará inutilizado. A LÂMPADA NÃO PODE SER SUBSTITUÍDA.

CUIDADO! Perigo de estrangulamento. Ao suspender, garanta que fica fora do alcance das crianças.

PARA O FORNECIMENTO DE ENERGIA, USE APENAS UM TRANSFORMADOR DE SEGURANÇA.

ROMÂNĂ

Pentru INTERIOR & EXTERIOR
IMPORTANT!

Nu conecta la sursa de curent înainte de a scoate produsul din ambalaj. Cablul nu poate fi reparat sau înlocuit. În cazul în care cablul este deteriorat, este necesară schimbarea dispozitivului.

BEFUL NU POATE FI ÎNLOCUIT.

ATENȚIE! Risc de strangulare.

Nu lăsa acest produs la îndemâna copiilor.

FOLOȘEȘTE UN TRANSFORMATOR CA SURSĂ PENTRU ACEST PRODUS.

SLOVENSKY

Pre VNÚTORNÉ i VONKAJŠIE POUŽITIE!
UPOZORNENIE!

Reťaz nezapájajte do elektrickej siete, pokiaľ je ešte zabalená. Napájací kábel nemožno opraviť ani nahradiť. V prípade poškodenia kábla je potrebné celé zariadenie vyradiť.

POZOR! Riziko uškrtienia.

Udržujte mimo dosahu detí.

NA PRÍVOD ELEKTRICKEJ ENERGIE POUŽÍVAJTE VÝHRADNE BEZPEČNÝ TRANSFORMÁTOR.



БЪЛГАРСКИ

За УПОТРЕБА НА ЗАКРИТО И ОТКРИТО!
ВАЖНО!

Не включвайте гирлянда към захранването, преди да го извадите от опаковката. Свързващият кабел не може да бъде поправен или да се замени. Ако кабелът се повреди, цялата инсталация трябва да се изхвърли.
КРУШКИТЕ НЕ СЕ ПОДМЕНЯТ.

ВНИМАНИЕ! Опасност от задавяне.
Окачвайте далеч от досега на деца.

ИЗПОЛЗВАЙТЕ САМО ОБЕЗОПАСЕНИ
ТРАНСФОРМАТОРИ ЗА ЗАХРАНВАНЕ НА
ПРОДУКТА.

HRVATSKI

Za UPOTREBU U ZATVORENOM I OTVORENOM!
UPOZORENJE!

Ne spajajte proizvod u strujnu mrežu dok je još u pakovanju. Strujni kabel ne može se popraviti niti zamijeniti. Ako je kabel oštećen, bacite cijeli proizvod.
ŽARULJA SE NE MOŽE ZAMIJENITI.

OPREZ! Opasnost od davljenja.
Objesite izvan dohvata djece.

KORISTITE SAMO SIGURNOSNI TRANSFORMATOR ZA PUNJENJE PROIZVODA.

ΕΛΛΗΝΙΚΑ

Για ΧΡΗΣΗ σε ΕΣΩΤΕΡΙΚΟΥΣ & ΕΞΩΤΕΡΙΚΟΥΣ χώρους!
ΠΡΟΕΙΔΟΠΟΙΗΣΗ!

Μην συνδέετε τη γирлянда στην παροχή ρεύματος όταν είναι ακόμα στη συσκευασία. Το καλώδιο σύνδεσης δεν μπορεί να επισκευαστεί ή να αντικατασταθεί. Αν το καλώδιο φθαρεί, θα πρέπει να πεταχτεί ολόκληρο το εξάρτημα.
Ο ΛΑΜΠΤΗΡΑΣ ΔΕΝ ΑΝΤΙΚΑΘΙΣΤΑΤΑΙ.

ΠΡΟΣΟΧΗ! Κίνδυνος στραγγαλισμού.
Κρεμάστε το μακριά από μικρά παιδιά.

ΧΡΗΣΙΜΟΠΟΙΗΣΤΕ ΜΟΝΟ ΜΕΤΑΣΧΗΜΑΤΙΣΤΗ ΑΣΦΑΛΕΙΑΣ ΩΣ ΠΑΡΟΧΗ ΓΙΑ ΤΟ ΠΡΟΪΟΝ.

РУССКИЙ

Для ИСПОЛЬЗОВАНИЯ В ПОМЕЩЕНИИ И НА УЛИЦЕ!

ВНИМАНИЕ!

Перед подключением данного товара к электросети, его необходимо извлечь из упаковки. Соединительный шнур нельзя ремонтировать или заменять. Если шнур поврежден, товаром пользоваться нельзя.

ЛАМПОЧКА ЗАМЕНЕ НЕ ПОДЛЕЖИТ.

ВНИМАНИЕ! Опасность удушья.
Устанавливайте в недоступном для детей месте.

ПРИ ПОДКЛЮЧЕНИИ ЭТОГО ИЗДЕЛИЯ К СЕТИ ИСПОЛЬЗУЙТЕ ТРАНСФОРМАТОР БЕЗОПАСНОСТИ.



SRPSKI

Za UPOTREBU U KUĆI I NA OTVORENOM!
UPOZORENJE!

Ne uključujte svetleći kabl u struju dok je još u ambalaži. Vezni kabl ne može ni da se zameni ni da se popravi. Ako je oštećen, ceo proizvod mora da se baci. SIJALICE NE MOGU DA SE MENJAJU.

UPOZORENJE! Opasnost od gušenja.
Okačite van domašaja male dece.

KORISTITE ISKLJUČIVO SIGURNOSNI
TRANSFORMATOR KOJI STE DOBILI UZ
PROIZVOD.

SLOVENŠČINA

ZA UPORABO V ZAPRTIH PROSTORIH IN
NA PROSTEM!

OPOZORILO!

Verige ne priklaplajte v električno omrežje, dokler je v embalaži. Napajalnega kabla ni mogoče popraviti ali zamenjati. Če se ta poškoduje, zavržite celoten izdelek. ŽARNICE NI MOGOČE ZAMENJATI.

POZOR! Nevarnost zadavljenja.
Obesite izven dosega otrok.

ZA NAPAJSANJE IZDELKA UPORABLJAJTE
LE VARNOSTNI PRETVORNIK.

TÜRKÇE

İÇ ve DIŞ MEKAN KULLANIMI için uygundur!

UYARI!

Bu ürünün güç bağlantısını, ürün ambalajı içindeyken yapmamayınız. Bağlantı kablosu tamir edilemez veya değiştirilemez. Kablo hasar görürse ürünün tamamı çöpe atılmalıdır. AMPUL DEĞİŞTİRİLEMEZ.

DİKKAT! Boğulma tehlikesi.

Küçük çocukların ulaşamayacağı şekilde asınız.

SADECE ÜRÜNE AİT OLAN GÜVENLİK
TRANSFORMATÖRÜNÜ KULLANINIZ.

中文

室内外均可使用！

警告！

不要在串灯尚在包装中时就接通电源。连接线不可进行修理或替换。如果连接线被损坏，则必须将整个装置丢弃。

非可替换型灯泡。

注意！缠绕窒息危险。

请悬挂在儿童无法触及的地方。

只能使用产品专用的电源安全变压器。



繁中

室內外皆可使用！

警告！

在未拆開包裝的情況下，請勿將電線連接到電源。
不可維修或更換連接線。如果發現電線受損，請丟棄
整組燈具。
不可更換燈泡。

注意！可能發生纏勒的危險。

請將產品放置在幼童接觸不到的地方。

僅能使用安全變壓器做為電源供應器。

한국어

실내외 겸용!

경고!

제품이 포장된 상태에서 전원을 연결하지 마세요.
연결 케이블은 수리나 교체가 불가능합니다. 케이
블이 손상된 경우 제품 전체를 폐기하세요.
전구는 교체가 불가능합니다.

경고! 목졸림 위험

어린이의 손이 닿지 않게 설치해 주세요.

본 제품에는 반드시 안전 어댑터를 연결해서 사용
하세요.

日本語

室内・屋外用！

警告！

照明がパッケージの中に入ったままの状態
で、電源につながないでください。接続ケーブルの
修理や交換はできません。ケーブルが破損した
場合には製品を廃棄してください。
電球の交換はできません。

注意！コードやチェーンなどが首に絡み窒息す
るおそれがあります。

お子さまの手の届かない場所につるしてご使用く
ださい。

付属の AC アダプター以外は使用しないでくださ
い。

BAHASA INDONESIA

Untuk PENGGUNAAN DALAM & LUAR
RUANG!

PERINGATAN!

Jangan sambungkan rantai ke pemasok
daya saat masih di dalam kemasan. Kabel
tidak dapat dibetulkan atau diganti. Jika
kabel rusak, keseluruhan pelengkap harus
dibuang.

BOHLAM TIDAK DAPAT DIGANTI.

PERHATIAN! Bahaya tercekik.

Gantungkan jauh dari jangkauan anak-
anak.

HANYA GUNAKAN TRAFU PENGAMAN
SEBAGAI PENYALUR DAYA KE PRODUK.



BAHASA MALAYSIA

Untuk KEGUNAAN DALAM & LUAR BANGUNAN!

AMARAN!

Jangan sambungkan sambungan kepada bekalan ketika ia masih dalam pembungkusan. Kabel sambungan ini tidak boleh dibaiki atau diganti. Jika kabel rosak, keseluruhan lengkapan mestilah dilupuskan. MENTOL TIDAK BOLEH DIGANTI.

AWAS! Bahaya terjerut.

Letakkan ia jauh daripada kanak-kanak kecil.

GUNAKAN HANYA TRANSFORMER KESELAMATAN SEBAGAI BEKALAN UNTUK PRODUK INI.

ไทย

ใช้ได้ทั้งในบ้านและนอกบ้าน

คำเตือน!

ห้ามเสียบปลั๊ก ขณะโคมไฟยังอยู่ในกล่องบรรจุ ห้ามเปลี่ยนหรือซ่อมสายไฟ หากสายไฟเสียหายหรือชำรุด ต้องทิ้ง ห้ามนำไปใช้ ห้ามเปลี่ยนหลอดไฟ

คำเตือน! ระวังเด็กเล่นสายไฟ

แขวนเก็บให้สูงพ้นมือเด็ก

ใช้หม้อแปลงไฟฟ้าที่ปลอดภัยสำหรับใช้กับผลิตภัณฑ์นี้เท่านั้น

عربي

للإستخدام في أماكن داخلية وخارجية!
تحذير!

لا تقم بتوصيل السلسلة بمصدر الطاقة وهي مغلقة داخل العبوة. سلك التوصيل لا يمكن إصلاحه أو استبداله. وإذا تلف السلك فيجب التخلص من التركيبة بالكامل.
لمبة غير قابلة للاستبدال.

تنبيه! مخاطر اختناق.
تعلق بعيداً عن متناول الأطفال.

استخدم فقط محول أمان كمصدر طاقة للمنتج.

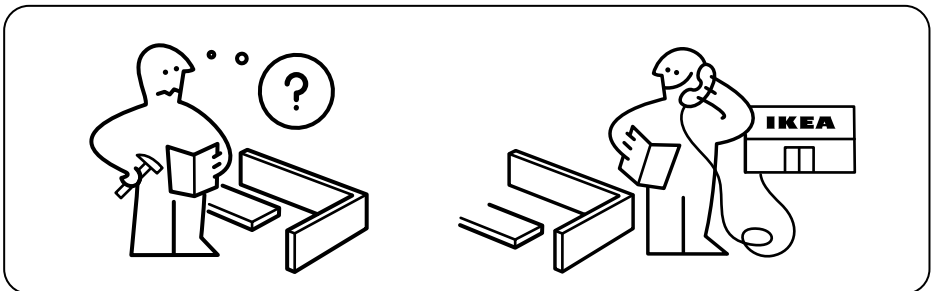

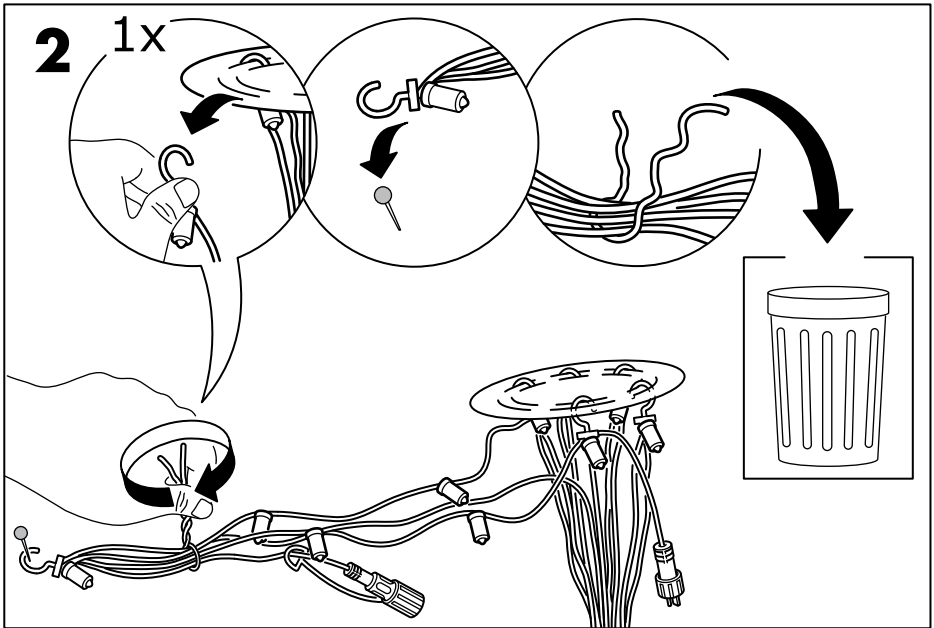
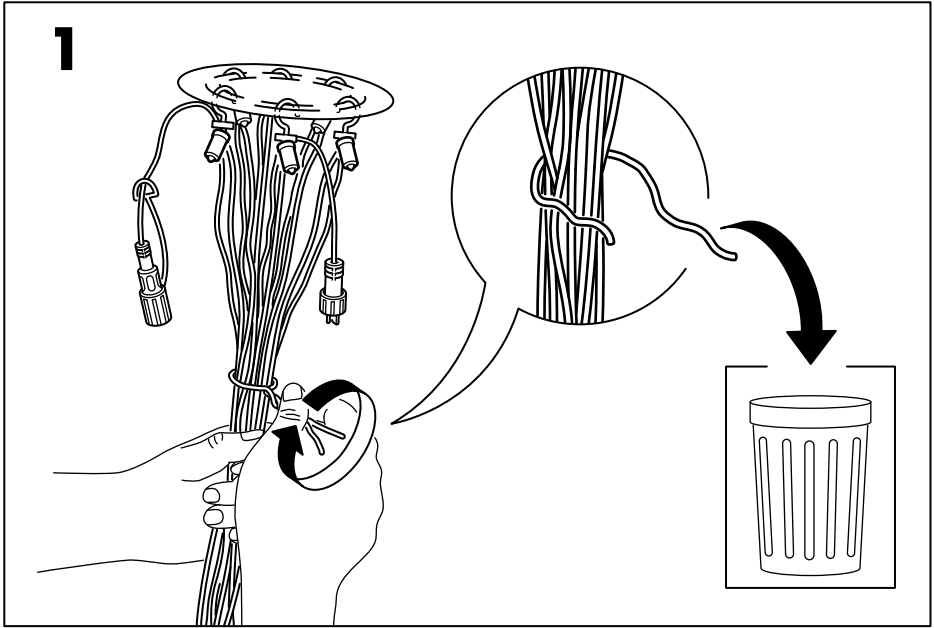

3

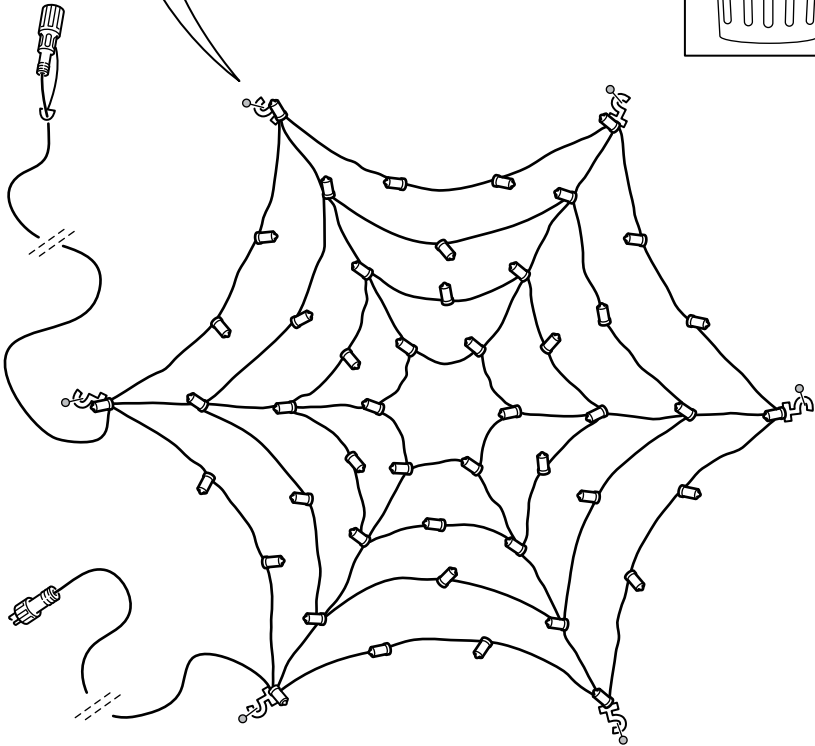
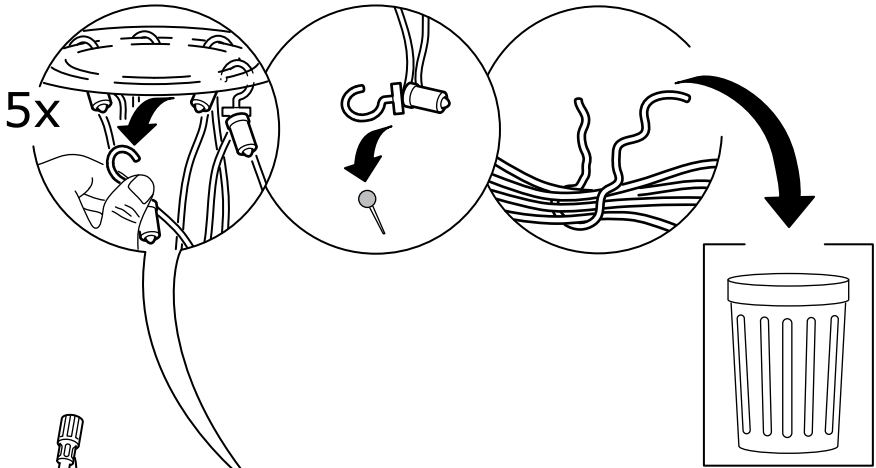

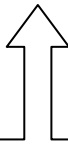
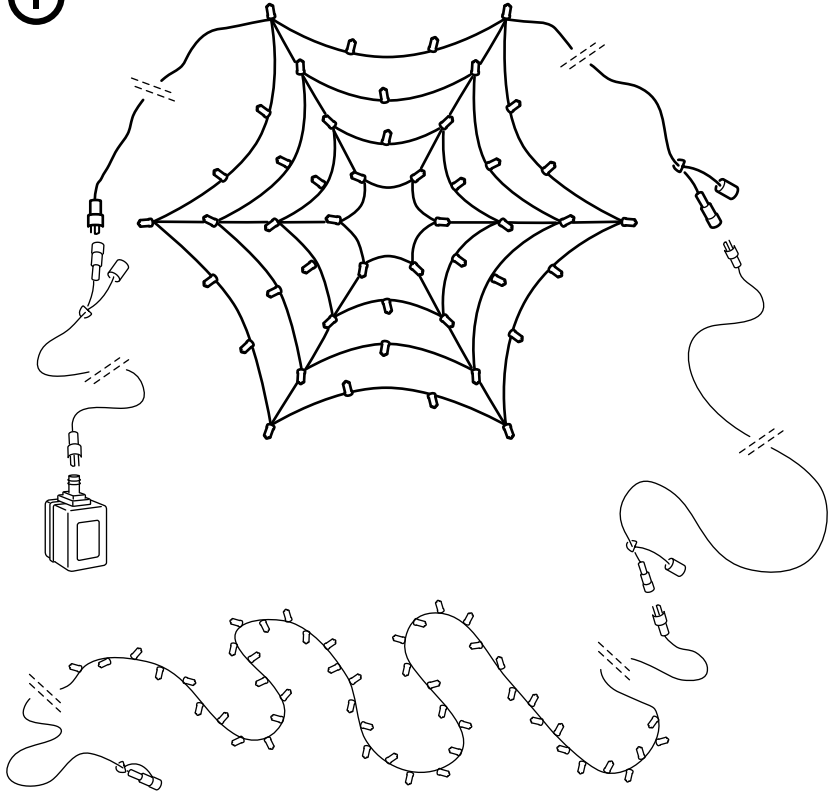

SKRUV



SKRUV

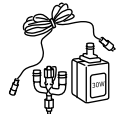

SKRUV



SKRUV



SKRUV

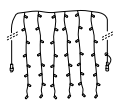

SKRUV

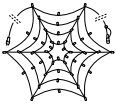

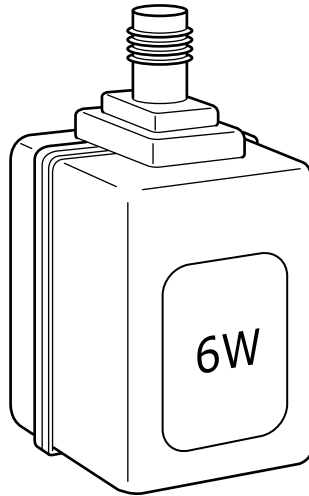
**ENGLISH**

Max 2 units.

DEUTSCH

Max. 2 Stück.

FRANÇAIS

2 unités maximum.

NEDERLANDS

Max. 2 stuks.

DANSK

Maks. 2 stk.

ÍSLENSKA

Hámark 2 einingar.

NORSK

Maks. 2 enheter.

SUOMI

Enint. 2 yksikköä.

SVENSKA

Max. 2 styck.

ČESKY

Max. 2 díly.

ESPAÑOL

2 unidades como máximo.

ITALIANO

Max. 2 unità.

MAGYAR

Max. 2 darab.

POLSKI

Maks. 2 moduły.

EESTI

max 2 moodulit.

LATVIEŠU

Ne vairāk par 3 vienībām.

LIETUVIŲ

Nedaugiau 2 vnt.

PORTUGUÊS

Máx.: 2 unidades.

ROMÂNĂ

Max. 2 unități.

SLOVENSKY

Max. 2 diely.

БЪЛГАРСКИ

Макс. 2 елемента.

HRVATSKI

Maks. 2 jedinice.

ΕΛΛΗΝΙΚΑ

Μέχρι 2 μονάδες.

РУССКИЙ

Макс. 2 модуля.

SRPSKI

Maks. 2 jedinice.

SLOVENŠČINA

Največ 2 kosi.

TÜRKÇE

Maksimum 2 adet.

中文

最多容纳 2 个单元。

繁中

最多可連接2組燈具。

한국어

최대 2 개.

日本語

最大 2 個までつなげて使用できます。

BAHASA INDONESIA

Maksimum 2 unit.

BAHASA MALAYSIA

Maksimum 2 unit.

عربي

2 وحدات كحد أقصى.

ไทย

ต่อได้สูงสุดไม่เกิน 2 เส้น

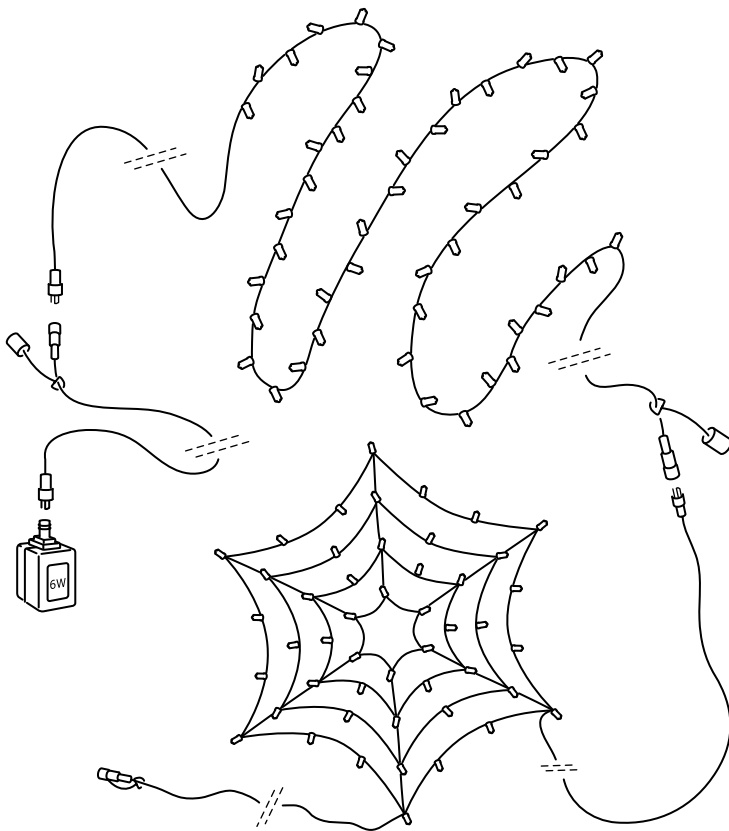

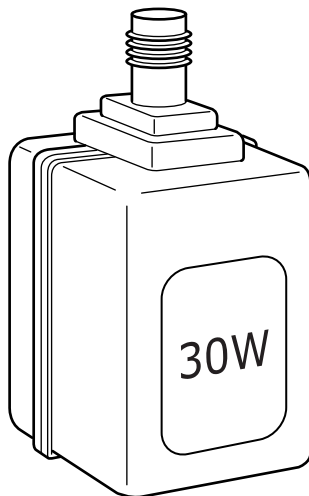
**ENGLISH**

Max 10 units.

DEUTSCH

Max. 10 Stück.

FRANÇAIS

10 unités maximum.

NEDERLANDS

Max. 10 stuks.

DANSK

Maks. 10 stk.

ÍSLENSKA

Hámark 10 einingar.

NORSK

Maks. 10 enheter.

SUOMI

Enint. 10 yksikköä.

SVENSKA

Max. 10 styck.

ČESKY

Max. 10 díly.

ESPAÑOL

10 unidades como máximo.

ITALIANO

Max. 10 unità.

MAGYAR

Max. 10 darab.

POLSKI

Maks. 10 moduły.

EESTI

max 10 moodulit.

LATVIEŠU

Ne vairāk par 10 vienībām.

LIETUVIŲ

Nedaugiau 10 vnt.

PORTUGUÊS

Máx.: 10 unidades.

ROMÂNĂ

Max. 10 unități.

SLOVENSKY

Max. 10 diely.

БЪЛГАРСКИ

Макс. 10 елемента.

HRVATSKI

Maks. 10 jedinice.

ΕΛΛΗΝΙΚΑ

Μέχρι 10 μονάδες.

РУССКИЙ

Макс. 10 модуля.

SRPSKI

Maks. 10 jedinice.

SLOVENŠČINA

Največ 10 kosi.

TÜRKÇE

Maksimum 10 adet.

中文

最多可容纳 10 个单元。

繁中

最多可連接10組燈具。

한국어

최대 10개.

日本語

最大 10 個までつなげて使用できます。

BAHASA INDONESIA

Maksimum 10 unit.

BAHASA MALAYSIA

Maksimum 10 unit.

عربي

10 وحدات كحد أقصى.

ไทย

ต่อได้สูงสุดไม่เกิน 10 เซ็น

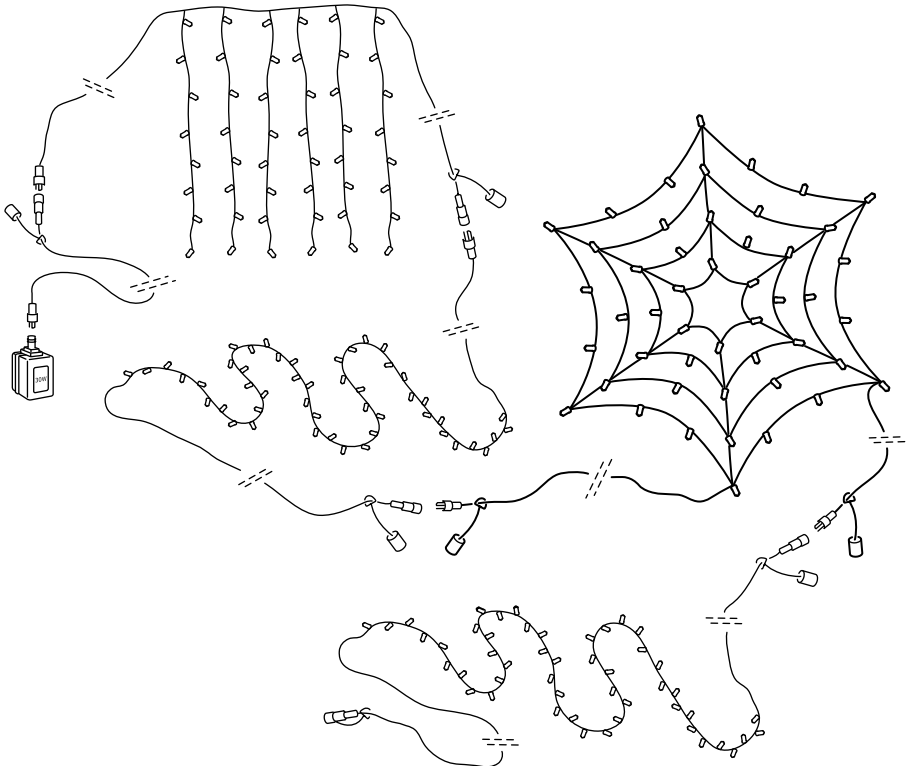

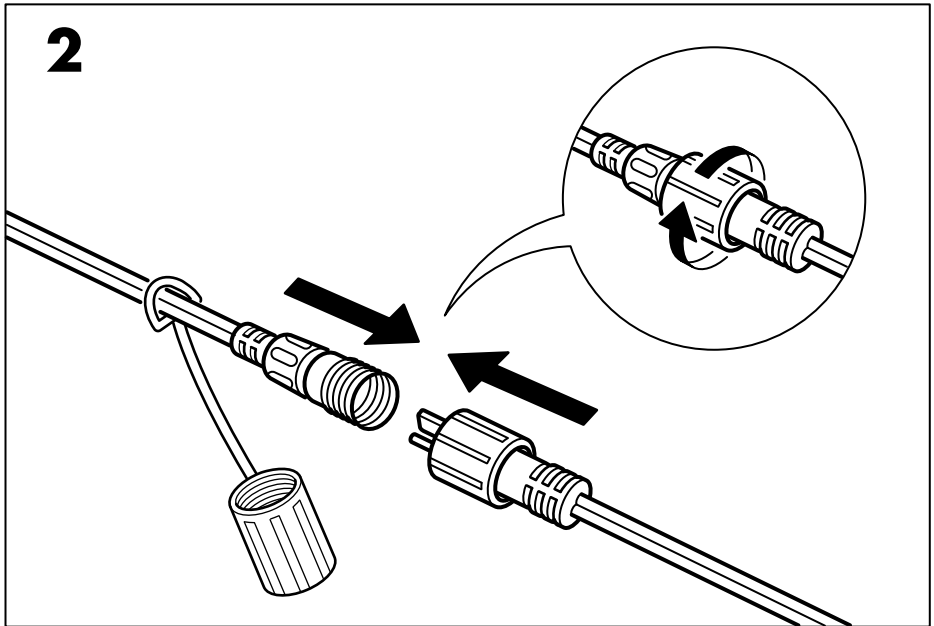
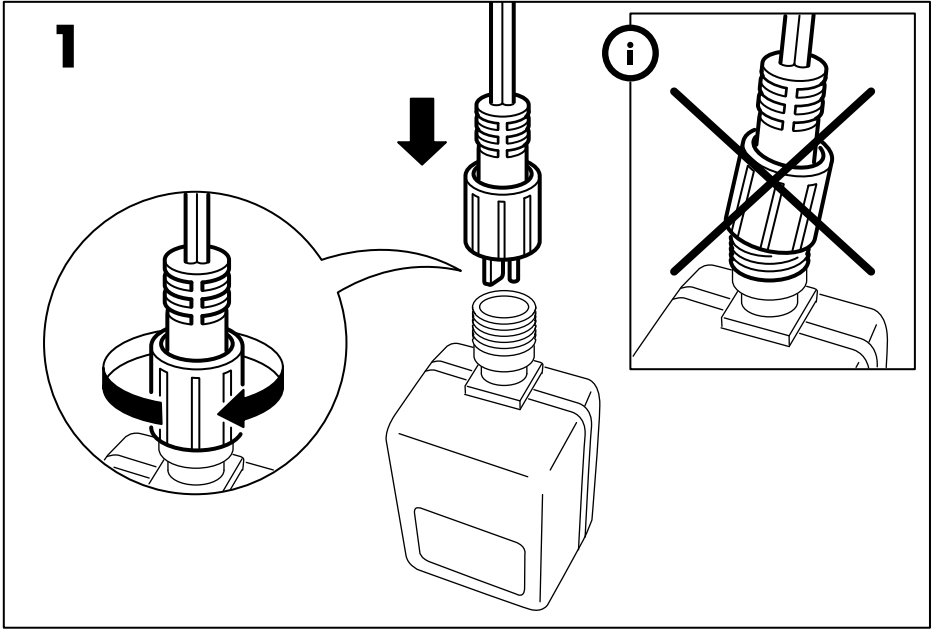

3

